



РУКОВОДСТВО

по эксплуатации



Toyota Tundra AT37

Оглавление

Введение	4
Цель руководства	4
Аннотация безопасности	4
Информация о поддержке клиентов	6
Важные указания и эксплуатационные процедуры	6
Использование автомобиля в первый раз.....	7
Предстартовые процедуры.....	7
Процедура предварительного хранения.....	7
После хранения	7
Эксплуатация	8
Техническая информация.....	8
Размеры автомобиля.....	8
Технические характеристики.....	9
Отличия от стандартной Toyota Tundra.....	10
Элементы Arctic Trucks.....	11
Шины и диски.....	11
Шины.....	12
На дороге.....	13
По ухабистой поверхности.....	13
На бездорожье	13
Движение в экстренных ситуациях.....	14
Руководство по давлению в шинах AT37	14
Замена колеса.....	15
Размещение запасного колеса.....	16
Кузов	17
Дополнительное оборудование	18
Тягово-цепное устройство (ТСУ)	18
Шноркель.....	21

Как изменить направление приложения тягового усилия?	26
Увеличение тягового усилия.....	26
Техническое обслуживание лебедки	27
Аксессуары лебедки, которые могут вам понадобиться	28
Компрессор.....	33
Предпусковой подогреватель Webasto/Eberspacher	33
Силовые пороги Arctic Trucks	34
Диски с Beadlock	35
Тормозная система JBT	36
Переключение 4WD и активация пневмоблокировок.....	38
Использование авто на бездорожье	40
Раздел 1. Инвентарь.....	40
Раздел 2. Особенности вождения в различных условиях.....	40
Раздел 3. Регулировка давления в шинах	44
Раздел 4. Особенности ремонта шин	45
Раздел 5. В экстренном случае.....	47
Техническое обслуживание	49

Введение

Поздравляем с приобретением Toyota Tundra Arctic Trucks AT37. Этот автомобиль был специально переработан компанией Arctic Trucks для работы в самых сложных ландшафтах со значительно улучшенным клиренсом, комфортом, управляемостью и мобильностью.

Цель руководства

В данном руководстве содержатся ссылки на несколько важных функций вашего нового автомобиля. Это руководство предназначено для владельцев автомобиля AT посвящено различиям и модификациям автомобиля. Следует иметь в виду, что данное руководство предназначено для всех моделей и содержит описание всего оборудования, в том числе и приобретаемого дополнительно. Поэтому в него может быть включено описание оборудования, которое на вашем автомобиле не установлено.

Настоящее руководство является дополнением к руководству по эксплуатации Toyota Tundra, прилагаемому к автомобилю. Более полное описание всех систем, функций и характеристик см. в оригинальном руководстве по эксплуатации автомобиля Toyota. Если у вас возникнут дополнительные вопросы, обратитесь к вашему дилеру Toyota или в компанию Arctic Trucks.

Убедитесь, что вы внимательно прочитали это руководство перед использованием автомобиля.

Аннотация безопасности

Необходимо соблюдать все указания по технике безопасности, чтобы избежать травм и нанесения ущерба окружающей среде или оборудованию. В данном руководстве пользователя используются следующие аннотации с соответствующим значением:

Безопасное вождение

Управляйте автомобилем с повышенной осторожностью. Будьте готовы к возможным ошибкам со стороны других водителей или пешеходов, чтобы успеть вовремя предотвратить аварию.

Внимательность водителя

всегда направляйте все свое внимание на дорогу. Все действия, отвлекающие водителя, например регулировка органов управления, разговоры по мобильному телефону или чтение, могут привести к аварии и, в результате, к смертельному исходу или тяжелым травмам как для вас, так и для пассажиров и пешеходов.



Запрещается управлять автомобилем, находясь под воздействием алкоголя или лекарственных препаратов, которые ухудшают способность управления автомобилем. Алкоголь и некоторые лекарства замедляют реакцию, ухудшают мыслительные способности и снижают координацию, что может привести к аварии и, в результате, к смертельному исходу или серьезным травмам.

Основные меры предосторожности, связанные с безопасностью детей

Ни в коем случае не оставляйте детей в автомобиле без присмотра, не давайте детям ключи и не позволяйте детям пользоваться ключами.

Дети могут запустить двигатель автомобиля или переключить рычаг управления трансмиссией. Имеется также опасность того, что дети могут травмироваться сами, играя со стеклоподъемниками, люком (при наличии или другими узлами автомобиля). Кроме того, сильный нагрев салона автомобиля или, наоборот, слишком низкая температура в салоне могут быть смертельно опасными для детей.

Информация о поддержке клиентов

ООО «АТР»

Адрес

660015, Красноярский край, Емельяновский район, пос. Солонцы,
проспект Котельникова, 11в, строение 1

121596, г. Москва, Можайское шоссе, вл 165Б

Телефон

[+7 391 229-55-44](tel:+73912295544)

Адрес эл. почты

at@arctictrucks.ru

Авторские права

Этот документ, включая все материалы, текст и изображения, является собственностью Arctic Trucks, и не должен быть ни копирован, ни использован в производстве, показан или передан любой третьей лице без явного письменного согласия Arctic Trucks.

Важные указания и эксплуатационные процедуры

Персонал, отвечающий за эксплуатацию, проверку и техническое обслуживание автомобиля, должен обладать необходимыми навыками, квалификацией и опытом для выполнения поставленных задач.

Персонал, не обладающий необходимыми навыками и знаниями, должен пройти соответствующий инструктаж и обучение перед выполнением задач.

Кроме того, владелец должен обеспечить доступность данного руководства и полностью понять его содержание

Перед первым использованием автомобиля прочтите руководство по эксплуатации Toyota Tundra, прилагаемое к транспортному средству, а также данное руководство Arctic Trucks.

Использование автомобиля в первый раз

Ознакомьтесь с данным руководством, проверьте и осмотрите все дополнительные детали, которыми может быть оборудован автомобиль, такие как: лебедка, воздушный компрессор, шины и т.д. Убедитесь, что все детали, аксессуары, оборудование и груз надежно закреплены в (на) автомобиле.

Предстартовые процедуры

- Проверьте уровень моторного масла.
- Проверьте наличие утечек масла (черная земля под автомобилем).
- Проверьте колеса и шины на наличие повреждений, изгибов, трещин, грыж или других признаков износа.
- Проверьте посадку колеса и шины, отрегулируйте момент затяжки колесных гаек и давление в шинах в соответствии со значениями, указанными в разделе «Руководство по давлению в шинах AT37».
- Убедитесь, что все детали (например, запасное колесо, груз и аксессуары) надежно закреплены/прикреплены.

Процедура предварительного хранения

При хранении на открытом воздухе устанавливайте автомобиль передом против ветра. Это поможет свести к минимуму скопление снега в моторном отсеке.

- Проверьте уровни всех тех. жидкостей.
- Наполните топливный бак до максимума.

После хранения

- Проверьте уровни тех. жидкостей
- Проверьте давление воздуха в шинах и момент затяжки колесных гаек
- Измерьте напряжение аккумуляторной батареи в соответствии с руководством пользователя Toyota.

Эксплуатация

Для обеспечения безопасности движения выбирайте скорость в соответствии с дорожными условиями. Вождение с чрезмерно высокой скоростью может привести к повреждению автомобиля или причинить вред пассажирам и другим участникам движения.

Во время движения по бездорожью или с тяжелым грузом избегайте движения задним ходом в гору/движение задним ходом при буксировке другого автомобиля:

Движение задним ходом с тяжелым грузом, например, при буксировке другого автомобиля, создаст большую нагрузку на трансмиссию, чем при буксировке вперед.

Техническая информация

Размеры автомобиля

На изображении показаны габариты Toyota Tundra AT37

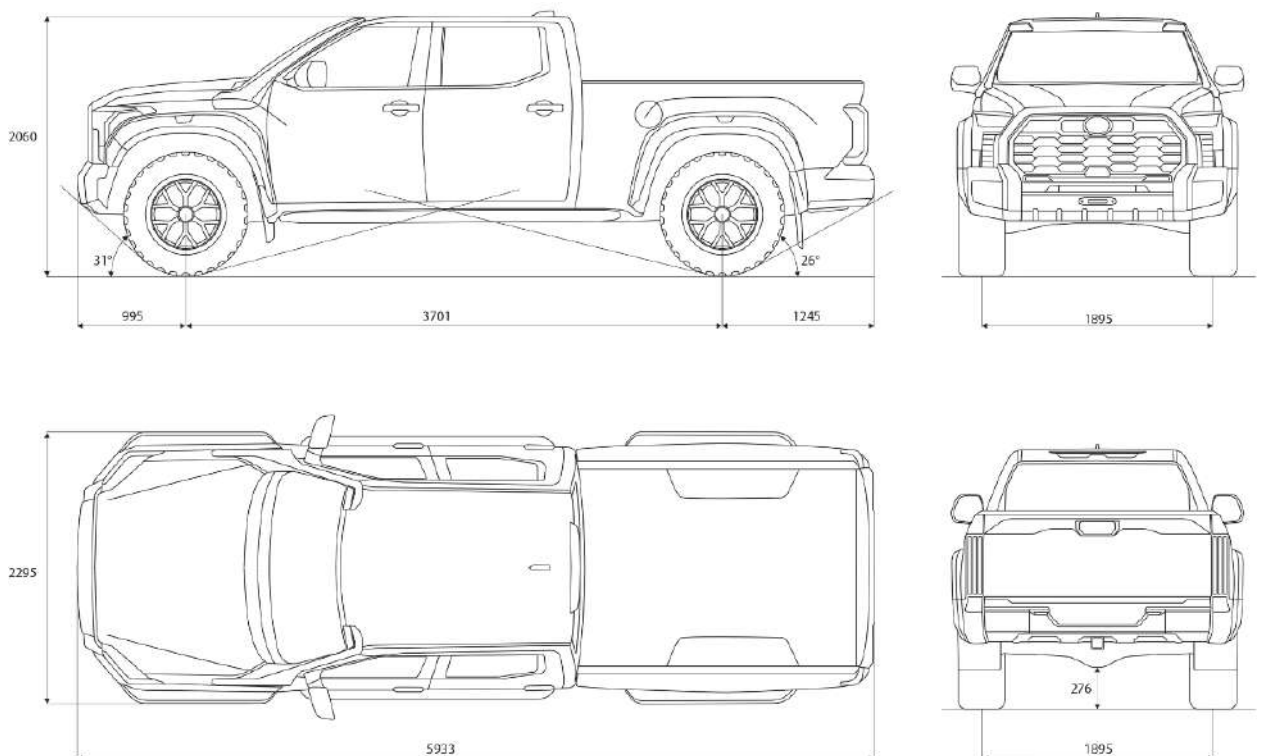

Технические характеристики

Модель		Toyota Tundra 3.4 4x4 Crew Max Short Bed TRD Pro	Toyota Tundra 3.4 4x4 Crew Max Standard Bed 1794 Edition	Toyota Tundra Arctic Trucks AT37
Двигатель		V35A-FTS, бензин 3444 см ³ , 389 (286) л.с. (кВт), 49 (36) л.с. (кВт) гибридная система / V35A-FTS, бензин 3444 см ³ 389 (286) л.с. (кВт)		
Тип трансмиссии		10 - ступ, автомат		
Размер шин		285/65 R18	265/60 R20	315/80 R17, 315/70 R20
Размер колесных дисков		R18	R20	R17, R20
Габариты	длина, мм	5933/6238		
	ширина, мм	2037		2295
	высота, мм	1981		2060
Колесная база, мм		3701/4006		
Колея передних колес, мм		1763	1737	1895
Колея задних колес, мм		1763	1737	1895
Свес	передний, мм	995		
	задний, мм	1245		
Дорожный просвет, мм		239		276
Угол въезда, град.		21		31
Угол съезда, град.		24		26
Снаряженная масса, кг		2728	2631	2728/2685
Полная масса авто, кг		3454/3345		
Минимальный радиус разворота, м		14,8	15,7	15,7/16,1

Автомобиль тяжелее стандартного, это следует учитывать при эксплуатации. Используйте пониженную передачу 4WD автомобиля при буксировке или эксплуатации на трассе или в условиях бездорожья.

Отличия от стандартной Toyota Tundra

Шасси:

- 10J X 17 колесные диски Arctic Trucks из алюминиевого сплава*
- 10J X 20 кованные колесные диски Arctic Trucks*
- 315/80 R17 пневматические шины с дорожным покрытием*
- 315/70 R20 пневматические шины с дорожным покрытием*
- Лифт передней подвески
- Лифт задней подвески

Кузов:

- Изменение геометрии кузова в передней части
- Модифицированные передние кронштейны крепления кузова к раме
- Модифицированные кронштейны крепления задних амортизаторов
- Изменение геометрии колесных арок
- Модифицированные кронштейны крепления интеркулера
- Модифицированный бачок омывателя
- Обработка швов антикоррозийным покрытием
- Расширители колесных арок
- Подкрылки Arctic Trucks
- Изменение геометрии выхлопной системы

- Брызговики с логотипом Arctic Trucks
- Алюминиевая защита Arctic Trucks картера, КПП, РК, бака
- Кронштейн крепления запасного колеса

* Устанавливаются в зависимости от комплектации вашего автомобиля.



Не начинайте движение на автомобиле с незакрепленным грузом. Незакрепленный груз может привести к повреждению или травмам

Элементы Arctic Trucks

Шины и диски

Автомобиль оснащен более широкими колесами. При снятии или переустановке колес используйте динамометрический ключ, который поставляется вместе с автомобилем. В комплект входит головка 21 мм, которая подходит для колесных гаек Arctic Trucks.

При установке колес установите на динамометрическом ключе усилие 130 Нм и затяните каждую гайку, пока динамометрический ключ не издаст характерный щелчок. Используйте схему, показанную на рисунке ниже, при затягивании колесных гаек:



Неправильный момент затяжки колесных гаек может привести к поломке колесных гаек и шпилек, а также к повреждению колес и/или автомобиля. Правильный крутящий момент колесных гаек: 130 Нм. Проверьте затяжку колесных гаек после первых 50 км пробега. Немедленно замените поврежденное колесо, резину, если такие имеются.

Для обеспечения оптимального комфорта, производительности и долговечности мы рекомендуем регулярно проверять и регулировать (при необходимости) балансировку колес и параметры геометрии/развала-схождения в соответствии со стандартными значениями производителя.

Шины

Следующие рекомендации разработаны для эффективной и безопасной эксплуатации шин на автомобилях Arctic Trucks в комплектациях AT35, AT37, AT38. Для автомобилей Arctic Trucks в комплектации AT33 следует придерживаться информации о

давлении в шинах, представленной в руководстве для владельца базового автомобиля, а также на наклейке, расположенной на стойке кузова.

На дороге

При движении по сухим дорогам с твердым асфальтобетонным покрытием и неровностями рекомендуется поддерживать давление в шинах на уровне 2,0 – 2,2 бара с частичной загрузкой автомобиля и 2,2-2,4 бара с полной загрузкой, что будет способствовать комфортному вождению, экономии топлива, безопасному управлению и продлит срок эксплуатации шин.

Рекомендуемая скорость при таком давлении должна находиться в пределах 0-110 км/ч.

По ухабистой поверхности

При движении по дорогам с шероховатой поверхностью и неровностями с гравийным, щебеночным или грунтовым покрытием, сопровождающимся сильным раскачиванием и тряской, снижение давления в шинах способствует увеличению комфорта пассажиров и водителя. Рекомендуется сначала проехать небольшой отрезок, не снижая давления, после чего при необходимости снизить его в установленных пределах до 1,4 бар. Допустимая скорость при таком диапазоне давлений должна находиться в пределах 0-80 км/ч. В любом случае, даже при положительном эффекте, необходимо снизить скорость движения в целом.

Основные риски при вождении в описываемых условиях связаны с замедленным откликом рулевого управления и повышением вероятности повреждения боковин шин, что может привести повреждению их каркаса или к общему разрушению.

На бездорожье

При движении по песку, рыхлому снегу или другой поверхности с низкой несущей способностью снижение давления в шинах способствует улучшению проходимости автомобиля, тяги и плавности движения, и будет в целом обуславливать возможность

или невозможность движения по такому типу поверхности. Рекомендуемое давление в шинах находится в пределах 0,7-1,1 бар при этом скорость не должна превышать 40 км/ч.

Движение в экстренных ситуациях

В экстренных ситуациях, когда автомобиль уже увяз в снегу, песке или грязи, снижение давления в шинах до 0,6 бар может позволить вновь вернуть его на дорогу. Для вождения в данном режиме обязательна профессиональная водительская подготовка, связанная с умением четко дозировать тягу, а также постоянное присутствие внешнего наблюдателя, неотрывно следящего за состоянием шин. Обратите также внимание, что при некоторых обстоятельствах, например, при движении по зыбкой болотистой почве может потребоваться многократное применение циклов повышения и снижения давления в шинах, а при движении по песку, как правило, выбраться помогает увеличение скорости вращения шин (частичная пробуксовка). Скорость в данном режиме не должна превышать 20 км/ч.

Руководство по давлению в шинах AT37

	Снаряженная масса ¹ , bar	Максимально допустимая (полная) масса ² , bar	Скорость движения, км/ч
На шоссе	1,9-2,2	2,2-2,4	0-110
Ухабистая поверхность	1,4-1,9	1,7-2,1	0-90
Бездорожье	0,7-1,1	0,7-1,1	0-40
Экстренные ситуации	0,6-0,8	0,6-0,8	0-20

Рекомендации приведены для справки. Последствия их соблюдения/несоблюдения не являются основанием для возложения какой-либо материальной ответственности на дилера, исполнителя работ или продавца.

1. Масса транспортного средства с водителем и полным баком.
2. Масса нагруженного ТС с водителем и пассажирами.

Убедитесь, что скорость движения снижена после снижения давления в шинах. При движении с низким давлением в шинах при экстремально низких температурах (ниже -35°C) необходимо соблюдать особую осторожность, так как резина может стать жесткой, и шина может потерять свою форму. В этом случае увеличьте давление, иначе шина может быть повреждена.



Arctic Trucks и производители шин не несут ответственности за повреждения шин при их эксплуатации со сниженным давлением.

Длительная езда на шинах с пониженным давлением может привести к их перегреву и быстрому разрушению.

Давление в шинах следует привести в норму незамедлительно после выезда автомобиля на поверхность с высокой несущей способностью.



Основные риски при вождении автомобиля со сниженным давлением в шинах связаны с замедленным откликом рулевого управления, опасностью проворота колесных дисков внутри шин или самопроизвольного разбортирования, повышением вероятности повреждения боковин шин, что может привести к повреждению их каркаса или к общему разрушению.

Замена колеса

Возьмите домкрат и баллонный ключ с удлинителями под задним сидением Вашего автомобиля. Предварительно вытащите запасное колесо из кузова.

Установите автомобиль на ровную нескользкую и твердую поверхность (если необходимо, подложите твердую опору под опорную пяту домкрата). Включите стояночный тормоз и переведите селектор КПП в положение Р.

! ВО ВРЕМЯ ПОДНЯТИЯ АВТОМОБИЛЯ В САЛОНЕ НЕ ДОЛЖНО НАХОДИТЬСЯ ЛЮДЕЙ!

Ослабьте гайки крепления колеса с помощью динамометрического ключа АТ. Установите домкрат под необходимую ось, согласно руководству Toyota, закручивайте домкрат рукой до тех пор, пока головка домкрата не достигнет монтажной площадки, далее вращайте с помощью баллонного ключа и удлинителей. Сделайте необходимое количество оборотов, пока колесо не поднимется над грунтом.

Выверните гайки и снимите колесо. Установите запасное колесо и зафиксируйте его с помощью гаек.

Спустите домкрат до касания колеса с грунтом, затяните колесные гайки с помощью динамометрического ключа АТ, заранее выставив на нем усилие 130 Н. Затягивайте гайки до характерного щелчка динамометрического ключа. Очередность закручивания гаек показана в пункте [«Шины и диски»](#).

Проверьте давление в колесе с помощью манометра, при необходимости накачайте давление согласно пункту [«Руководство по давлению в шинах АТ37»](#).

Размещение запасного колеса

На автомобилях АТ, у которых запасное колесо находится под кузовом автомобиля, необходимо располагать запасное колесо следующим образом.

Положите запасное колесо лицевой стороной вверх и пододвиньте под лебедку запасного колеса

Установите зацеп лебедки в центральное отверстие запасного колеса.

С помощью ключей из набора автомобиля, затяните запасное колесо под кузов автомобиля до упора. Затягивая запасное колесо под кузов автомобиля, расположите его как можно ближе к задней части автомобиля, чтобы избежать протирания элементов подвески запасным колесом.

Проверьте положение запасного колеса, оно должно плотно прилегать к кузову и не должно касаться элементов подвески, тормозных и топливных шлангов автомобиля. В обратном случае, ослабьте лебедку и подкорректируйте положение запасного колеса.

Кузов

Автомобили Arctic Trucks оснащены расширителями крыльев, чтобы вместить колеса большего диаметра. Расширители крепятся к кузову с помощью герметика.



Запрещается использовать растворители или жесткие/агрессивные чистящие химикаты, такие как TFR (средство для удаления дорожной пленки), для очистки расширителей колесных арок или внешних частей кузова, так как резиновые уплотнительные профили могут разрушиться под воздействием таких веществ.

Некоторые элементы, такие как резиновые уплотнительные профили и брызговики, требуют технического обслуживания и предназначены для использования в условиях бездорожья. Таким образом, они могут со временем изменить форму/состояние поверхности. Это не повлияет на работу вашего автомобиля. Услуга проверки состояния автомобиля и обновления, охватывающая эти и другие элементы, доступна на протяжении всего периода владения.

Дополнительное оборудование

Тягово-сцепное устройство (ТСУ)

ТСУ предназначено для буксировки грузовых и легковых прицепов транспортным средством, размещение дополнительных приспособлений.

Для того чтобы установить приспособление/прицеп на ТСУ, удалите резиновую заглушку из квадратного профиля.



Установите насадку с шаром в квадратный профиль таким образом, чтобы боковые отверстия балки ТСУ и шара совпали.



Вставьте в боковое отверстие стопорный штифт. Стопорный штифт должен пройти балку ТСУ насквозь, чтобы обеспечить фиксацию насадки с шаром в профиле.



Зафиксируйте стопорный штифт пружинным шплинтом, как показано на изображении.



Не рекомендуется буксировать прицеп/другое транспортное средство без фиксации пружинным шплинтом!

После установки шплинта, снимите резиновый кожух с шара. ТСУ готов к использованию.



Установите переходник из комплекта ТСУ для подключения розетки евро стандарта. Актуально для автомобилей с розеткой американского типа, входит в комплект Arctic Trucks.



Никогда не буксируйте автомобиль из застрявшего положения, если люди вокруг автомобиля не находятся на безопасном расстоянии.

Никогда не используйте переднюю проушину для буксировки другого автомобиля. Всегда используйте ТСУ и двигайтесь исключительно вперед при буксировке.

Шноркель

Шноркель на машине – выносной воздухозаборник, который располагается выше уровня капота авто. Шноркель повышает уровень преодолеваемого брода автомобилем, т.к. забор воздуха происходит на уровне крыши.

Основные преимущества шноркеля:

- Защита от попадания влаги во впускную систему;
- Защита от попадания грязи и пыли;
- Улучшение характеристик ДВС. Это достигается за счет забора более холодного воздуха.

При преодолении глубокого брода шноркель защитит мотор автомобиля от попадания воды, но не нужно забывать, что современный автомобиль содержит в себе много электронных приборов, которые не защищены от попадания воды, что может привести к выходу из строя.



Не рекомендуется превышать максимальную глубину преодолеваемого брода без необходимости!

При обильном дожде или снегопаде в шноркель может попасть вода, чтобы этого избежать необходимо отсоединить патрубок шноркеля от воздушного фильтра, тем самым забор воздуха будет осуществляться из-под капота автомобиля.

Если шноркеля нет и даже если он есть то, не стоит пренебрегать элементарными правилами преодоления водных препятствий:

1. Не зная брода не суйся в воду – если глубина и характер дна не известны, то стоит провести предварительную разведку пешком. Если вы едете без разведки, то въезжать в воду надо потихоньку, так чтобы оставалась возможность вернуться задним ходом, если брод окажется слишком глубоким.
2. Проезжать брод надо с максимально возможной для условий брода скоростью, чтобы не забуксовать в вязком грунте, но и не очень быстро чтобы не создавать волну перед бампером. Используйте пониженную передачу, чтобы иметь запас тяги и не заглохнуть. Передачу в ручной КПП подбирайте так, чтобы двигатель работал на средних оборотах, не газуйте. Если вода все-таки попадет в двигатель, то чем больше будут в этот момент его обороты, тем печальнее последствия.
3. Реки с сильным течением и глубиной 1 метр и более без крайней необходимости не стоит. Если такая необходимость есть, то двигаться надо под острым углом к течению реки, ни в коем случае не ставя автомобиль поперек него. Если автомобиль все-таки поплыл, то есть шанс его остановить, открыв окна и затопив салон.

В данном разделе описано руководство пользования лебедкой Superwinch. Если у вас установлена лебедка Come Up, вы также можете руководствоваться данной инструкцией, принцип действия лебедки Come Up аналогичен принципу действия лебедки Superwinch.

Общие меры предосторожности:

- Необходимо изучить свою лебедку: выделите время для полного прочтения и понимания «Руководства по установке и работе» и «Базового руководства по эксплуатации лебедки». Это требуется для усвоения конструкции вашей лебедки и методов эксплуатации.
- Не допускается эксплуатация лебедки лицам, не достигшим 18-летнего возраста.
- Не пользуйтесь данной лебедкой, находясь под воздействием наркотиков, алкоголя или лекарственных средств.
- Не допускайте превышение паспортных номинальных данных лебедки и проволочного троса. Для снижения нагрузки на лебедку используйте двухлинейную схему с блоком шкивов.

Автомобильная лебедка предназначена для освобождения автомобиля из грязи, снега, воды и других нештатных ситуаций на бездорожье.

Для того чтобы освободить автомобиль, необходимо подать питание на лебедку, проверните кнопку аварийного отключения питания против часовой стрелки.



Зажмите кнопки «in» и «out» на пульте дистанционного управления лебедкой пока не загорится красный индикатор.



Если у вас с собой имеется проводной пульт управления лебедкой, то откройте разъем подключения на лебедке и подключите пульт к лебедке, как показано на изображениях.



Вытяните часть троса лебедки, нажимая кнопку «out», и снимите крюк с проушины.

Для получения возможности свободного проворачивания барабана лебедки поверните рычаг на лебедке в положение Disengage.



Вытяните необходимую длину троса и зацепите крюк лебедки за другой автомобиль или за неподвижный объект (дерево, валун, столб). Нажмите кнопку «in» и освободите автомобиль.



При буксировке, а также наматывании или разматывании троса не прикасайтесь руками и одеждой к проволочному тросу, крюку и направляющему устройству.

После использования лебедки намотайте трос на барабан лебедки. Для этого нажимайте кнопку «in» на пульте дистанционного управления, и не допуская проскальзывания троса сопровождайте его, соблюдая равномерность наматывания троса на барабан.



Можно приступать к эксплуатации лебедки только при наличии не менее 5 витков проволочного или синтетического троса на барабане лебедки.

Как изменить направление приложения тягового усилия?

В процессе проведения любых буксировочных операций должна быть прямая линия между лебедкой и буксируемым объектом. При этом существенно сокращается накопление проволочного троса на одной стороне барабана, что снижает эффективность использования развиваемого тягового усилия и способствует появлению повреждений проволочного троса.

Использование такелажного блока непосредственно перед автомобилем позволит вам изменять направление приложения тягового усилия, позволяя при этом выдерживать угол 90° для обеспечения правильного наматывания троса на барабан лебедки.

Увеличение тягового усилия

В некоторых случаях вам может потребоваться приложение большего тягового усилия.

Использование такелажных блоков улучшает характеристики механической системы способствует повышению тяговой мощности:

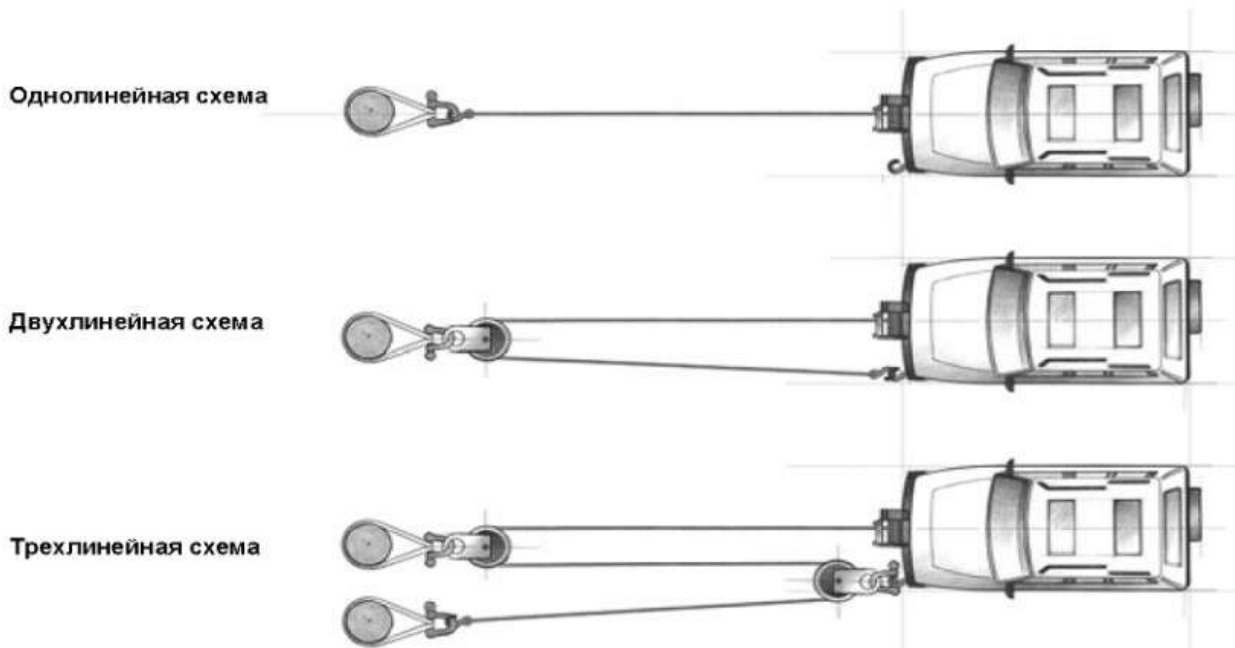

Техническое обслуживание лебедки

Проверяйте состояние проволочного троса до и после каждой эксплуатации. В случае обнаружения перекручивания или износа проволочного троса, его необходимо заменить. Необходимо также проверять крюк лебедки и штифт крюка на отсутствие признаков износа или повреждения. При необходимости – замените.

Не оставляйте загрязнения на лебедке, проволочном тросе и выключателе. Удаляйте грязь и мусор чистой ветошью или полотенцем.

После завершения работы при необходимости полностью размотайте лебедку, оставив на барабане не менее 5 витков, аккуратно протрите или промойте, и снова правильно намотайте трос на барабан лебедки.



При обматывании тросом лебедки дерева, обязательно используйте коррозийную стропу, чтобы не повредить ствол дерева

Если близки автомобиля нет объектов, за которые можно зацепить трос лебедки, используйте якорь. Роль якоря может сыграть запасное колесо, закопанное в землю.

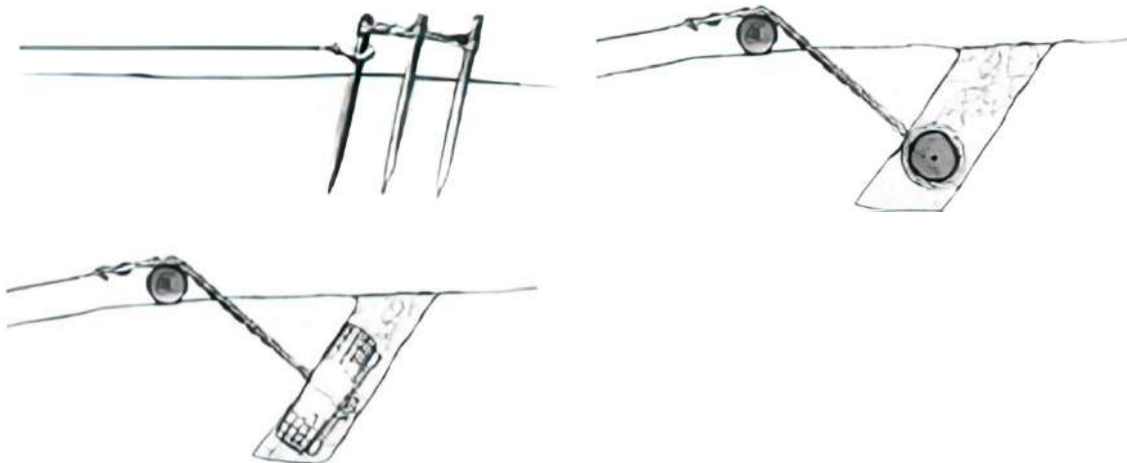

Используйте лебедку при работающем двигателе, в противном случае это может привести к разрядке аккумулятора

Аксессуары лебедки, которые могут вам понадобиться

Лебедка сама по себе представляет собой всего лишь простой механизм. Но при использовании в комплекте с аксессуарами и приспособлениями ваша лебедка может превратиться в многоцелевое и эффективное устройство. В этом разделе мы рассмотрим несколько таких позиций. Некоторые из них жизненно необходимы для безопасной эксплуатации вашей лебедки, тогда как другие позволяют расширить ее возможности и удобство использования.

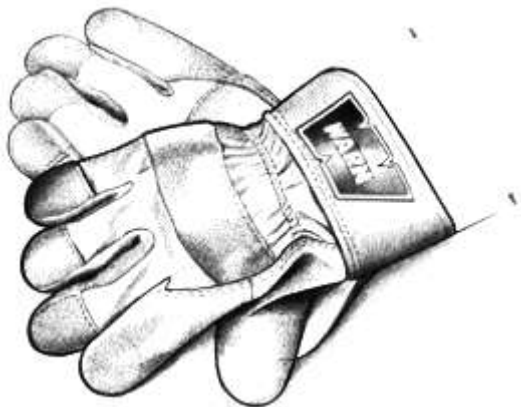

Перчатки

В процессе эксплуатации на проволочном тросе появляются заусенцы, которые могут повредить кожу. Поэтому на время работы с лебедкой или манипулирования тросом необходимо надевать защитные перчатки. Не пользуйтесь свободными одеждами и другими вещами, которые могут быть зацеплены проволочным тросом или другими подвижными деталями лебедки.

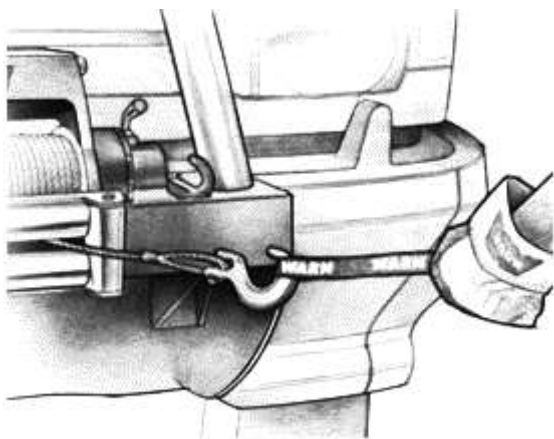

Крюковой ремень

Предназначен для крепления крюка и чтобы можно было удерживать пальцы на достаточном расстоянии от направляющего устройства при наматывании проволочного троса. Лебедки создают очень большие тяговые усилия и могут оторвать пальцы, оказавшиеся в зонах защемления. Вставляйте крюк в петлю, удерживая ремень большим и указательным пальцами.



Такелажный блок

При правильном применении многоцелевой такелажный блок позволяет:

1. увеличить тяговое усилие, создаваемое лебедкой,
2. изменять направление приложения тягового усилия без повреждений проволочного троса.

Правильное применение многоцелевого блока описано в разделе «Перед началом эксплуатации лебедки».



Такелажная серьга

Представляет собой устройство, предназначенное для безопасного сцепления концевых петель тросов, ремней с такелажными блоками. Для облегчения эксплуатации соединительный шплинт имеет резьбу.



Чокерная цепь

Может быть использована для сцепления с другим автомобилем или с изогнутыми предметами в точке закрепления. Однако, следует учитывать, что цепи могут повредить или даже уничтожить деревья.



Буксирный крюк

Правильно сцепленный с рамой вашего автомобиля буксирный крюк является устройством сочленения с проволочными тросами, ремнями и цепями.

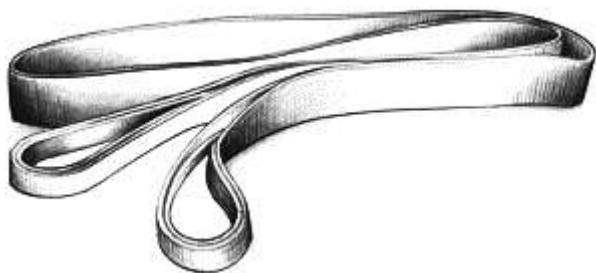

Коррозационная стропа

Изготавливается из прочного высококачественного нейлона устройство предоставляет оператору возможность сочленить проволочный трос с различными точками закрепления и при этом не повреждать стволы деревьев.

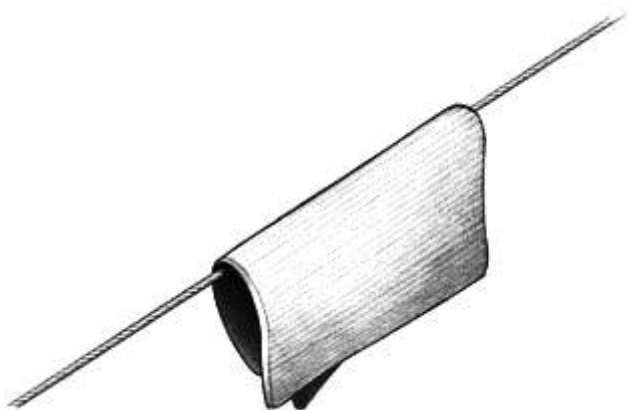

Энергопоглощающее полотно

В некоторых ситуациях вы можете принять решение, набросить энергопоглощающее полотно или подобный предмет на проволочный трос. Энергопоглощающее полотно, например стеганое покрывало двигателя, может поглощать энергию в случае разрыва проволочного троса. Помещайте его на тросе, посередине между лебедкой и точкой закрепления. Делайте это до натяжения троса. Не приближайтесь к полотну и не перемещайте его после натяжения троса. Не допускайте попадание его внутрь направляющего устройства. При возникновении необходимости переместить или снять полотно нужно предварительно ослабить натяжение проволочного троса.

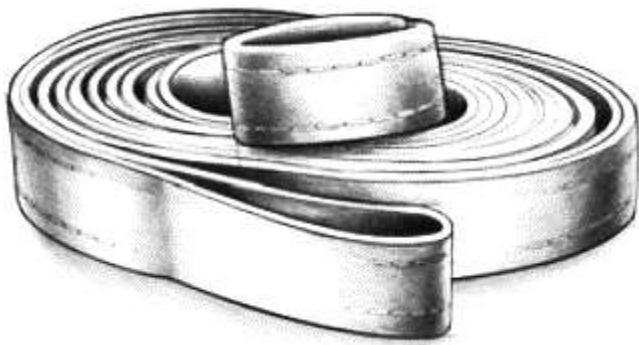

Буксировочная стропа

Ни при каких обстоятельствах не используйте упругий ремень для удлинения троса лебедки. Поскольку ремень является эластичным, он накапливает энергию и может реагировать на нарушение зацепления подобно резиновой ленте. Используйте буксировочную стропу только для «выдергивания» застрявшего автомобиля.

Лопаты и другой ручной инструмент

Достаточно часто при проведении буксировки может возникнуть потребность в некоторых дополнительных средствах.

Для расширения своих возможностей вы можете запастись таким оборудованием, как совковая лопата, топор и подъемный домкрат.

За более подробной информацией пользования воспользуйтесь руководством по эксплуатации лебедкой.

Компрессор

Чтобы воспользоваться компрессором, необходимо:

- Включить зажигание
- Нажать кнопку включения компрессора в салоне
- Подключить пневмопистолет в разъем компрессора



- Прикрутите шланг пневмопистолета к нипелю
- Накачайте рекомендуемое давление (раздел «Руководство по давлению в шинах AT37»)
- Отключите компрессор нажатием кнопки в салоне автомобиля
- Сравните давление с компрессора с помощью пневмопистолета
- Отключите шланг и закройте разъем крышкой

Предпусковой подогреватель Webasto/Eberspacher

Предпусковой подогреватель двигателя – устройство, позволяющее прогреть двигатель транспортного средства, не запуская его.

Предназначен для предварительного прогрева двигателя, для облегчения запуска двигателя в холодную погоду и, в некоторых случаях, для прогрева воздуха в салоне транспортного средства.



Во избежание разрядки АКБ не рекомендуется включать отопитель несколько раз подряд более чем на 60 мин в общей сложности. После работы отопителя двигатель должен проработать как минимум столько же, сколько отопитель.

Не допускайте длительных периодов простоя (летнее время), раз в месяц необходимо запускать предпусковой подогреватель.

С расширенной инструкцией по эксплуатации вы можете ознакомиться в руководстве пользования Webasto/Eberspacher, которое находится в перчаточном ящике вашего автомобиля.

Силовые пороги Arctic Trucks

Силовые пороги AT предназначены для защиты кузова внедорожника как в городе, так и на бездорожье. Кроме того, повышается удобство посадки в автомобиль.

Точки установки домкрата под силовые пороги AT:

На изображениях ниже красным выделены зоны, под которые рекомендуется устанавливать домкрат.

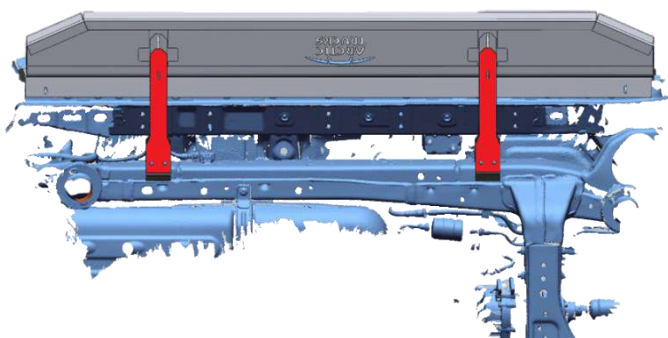

Не пытайтесь установить домкрат под панель силового порога. Панель не обладает необходимой прочностью, что неизбежно приведет к ее деформации

Диски с Beadlock

Beadlock (бедлок) представляет собой своеобразный замок, состоящий из одного – двух колец. Бедлоки не дают покрышке слететь с колеса, они позволяют ездить на шинах низкого давления, не опасаясь разбортировки.

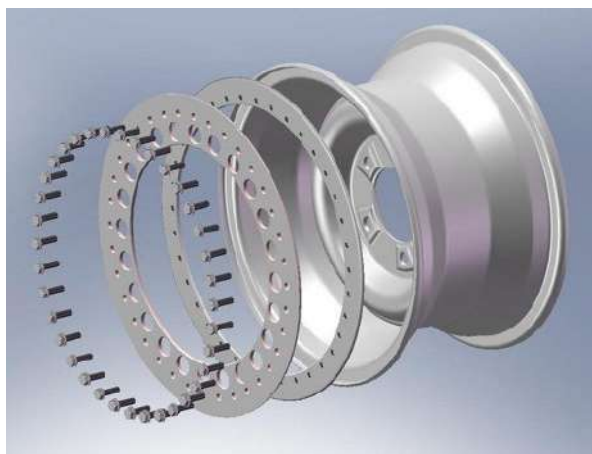

Установка beadlock-ов

Наживите болты кольца бедлока для обеспечения равномерной затяжки. Соблюдайте порядок затяжки болтов – по часовой.

Затяжка болтов кольца бедлока осуществляется в 3 этапа:

1. Предварительно затяните болты кольца бедлока моментом 8 Н·м. Убедитесь, что шина расположена по центру колесного диска. Выровняйте при необходимости.
2. Затяните болты моментом 15 Н·м в том же порядке. Кольцо должно плотно прилегать своей внутренней стороной к внешнему борту шины. Зазор между шиной и кольцом бедлока должен быть одинаковым по всей окружности.
3. Затяните болты кольца бедлока окончательным моментом 30 Н·м. Соблюдайте последовательность затяжки, указанную на изображении.

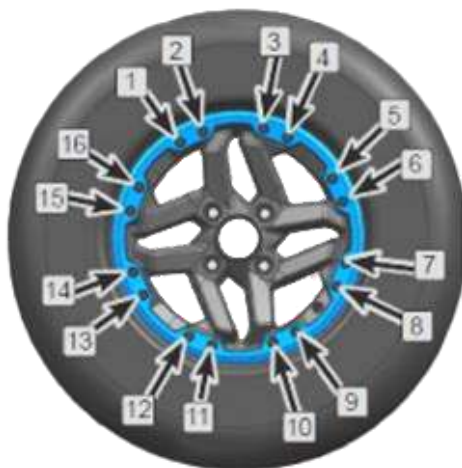

Убедитесь, что шина расположена по центру колесного диска и не смещена, прежде чем накачать шину. Накачайте шины, чтобы внутренние борта шины заняли свое посадочное место.

Тормозная система JBT

В целях обеспечения безопасности жизни и здоровья водителя и пассажиров автомобиля, снижения риска выхода тормозной системы JBT из строя, настоятельно рекомендуем придерживаться нижеуказанных рекомендаций по эксплуатации тормозной системы JBT.

В случае несоблюдения перечисленных рекомендаций, повлекшее за собой причинение вреда жизни, здоровью, имуществу владельца автомобиля и/или третьих лиц, ООО «АТР» не несет перед владельцем автомобиля или потерпевшими третьими лицами какой-либо ответственности.

Рекомендации по эксплуатации тормозной системы JBT:

- 1.** Перед началом эксплуатации тормозной системы необходимо произвести визуальный осмотр на предмет возможных повреждений или дефектов. В случае обнаружения неисправностей следует обратиться в авторизованный сервисный центр.
- 2.** После установки тормозной системы JBT на протяжении не менее 500 км. (в условиях трассы - не менее 800 км) рекомендуется эксплуатация автомобиля в щадящем режиме (без проверки системы на фактор стресса), до появления на тормозном диске «зеркала».
- 3.** После появления «зеркала» необходимо разогнать автомобиль до 130 км/ч и осадить до 70 км/ч двумя-тремя нажатиями педали тормоза (прокалить колодку). Это позволит обеспечить более равномерное распределение термической нагрузки на тормозной механизм и увеличит срок службы тормозной системы.

4. После длительной и/или интенсивной поездки тормозной системе необходимо давать остыть перед остановкой.
5. После остановки автомобиля необходимо убрать ногу с педали тормоза, тем самым разорвать пятно контакта между колодкой и тормозным диском, так как температурный рабочий диапазон тормозной колодки JBT в пиках может достигать 550*С.
6. При обнаружении каких-либо неисправностей или необычных шумов в работе тормозной системы необходимо немедленно обратиться в авторизованный сервисный центр для диагностики и устранения проблемы.
7. Не допускается использование тормозной системы JBT в условиях перегрузки автомобиля. При эксплуатации автомобиля следует соблюдать допустимую нагрузку, указанную в технической документации.
8. Не следует использовать тормозную систему JBT в условиях, когда видимость на дороге снижена или покрытие дороги скользкое. В таких условиях рекомендуется использовать другие средства управления скоростью, такие как двигатель и коробка передач.
9. При эксплуатации тормозной системы следует учитывать особенности дорожного покрытия и погодных условий. На неровной дороге следует быть особенно осторожным, чтобы избежать резких торможений, которые могут привести к выходу из строя тормозной системы.
10. После эксплуатации тормозной системы в условиях бездорожья, грязи, иных, отличных от асфальтового покрытия условиях, рекомендуется выполнить очистку и промывку тормозной системы JBT и тормозных дисков.

Ремонт и обслуживание тормозной системы JBT рекомендуется выполнять в условиях специализированных сервисных центров, контактная информация о которых приведена в разделе «Контакты» на [официальном сайте](#) представителя тормозных систем JBT на территории РФ.

Переключение 4WD и активация пневмоблокировок

Автомобили Arctic Trucks могут быть оснащены пневмоблокировками.

Активация блокировки

Необходимо повернуть переключатель режима полного привода, чтобы переключиться между режимами 2H, 4H и 4L. Когда режим выбран, мигает соответствующий индикатор. После завершения переключения индикатор светится постоянно.

Переключение между режимами 2H и 4H

После перевода выключателя зажигания положение ON или запуска двигателя, когда автомобиль неподвижен или движется по прямой со скоростью ниже 80 км/ч, поверните переключатель режима полного привода.

Вход или выход из режима 4L

После запуска двигателя убедитесь в том, что автомобиль неподвижен, переведите селектор переключения передач в положение N и поверните переключатель режима полного привода.



Режим 2H подходит для дорог с твердым покрытием или грунтовых дорог с хорошим сцеплением. Режим 4H подходит для грунтовых дорог с плохим сцеплением (например, на заснеженной или песчаной поверхности). Режим 4L подходит для таких дорожных условий, как подъем по крутым склонам и экстренная помощь.

Включите компрессор кнопкой в салоне



Нажмите кнопку включения задней блокировки в салоне



Нажмите кнопку включения передней блокировки в салоне.



При включении передней пневмоблокировки движение осуществляется преимущественно в прямом направлении.

Включение пневмоблокировок осуществляется, когда селектор АКПП переведен в положение «Р».

Для отключения пневмоблокировок выполните алгоритм активации в обратной последовательности.

Использование авто на бездорожье

Раздел 1. Инвентарь

В автомобиле необходимо всегда иметь набор инструментов, чтобы не оказаться беззащитным во время поломки во время путешествия, и осуществить простой ремонт самостоятельно. В такой набор обычно включают: домкрат, баллонный ключ, гаечный ключ, отвертки, плоскогубцы, молоток и прочие инструменты, которые могут вам понадобиться. Хорошо бы также иметь с собой и динамометрический ключ для установки колес. Также может понадобиться лопата, она может пригодиться как летом, так и зимой, если автомобиль застрял или его нужно подтолкнуть, она вполне может быть использована как сани или сендтраки.

Кроме того, не забудьте также взять с собой в путешествие приборы для измерения давления в шинах, дополнительный нипель и колпаки на нипели, которые могут пригодиться в случае, если вы потеряете их в снегу. Крышки клапанов должны быть металлические с хорошим резиновым уплотнителем в основании, обеспечивающие максимальное сохранение воздуха в шине, даже в случае, если внутренний клапан извлечен.

Раздел 2. Особенности вождения в различных условиях

Езда в гористой местности

Езда в гористой местности значительно отличается от езды по ровной поверхности. Дороги в горах, как правило, узкие, холмистые и извилистые. Эти дороги могут быть опасны, но и, с другой стороны, приносят немало удовольствия от вождения. Нужно всегда быть на чеку, и помнить, что, на пути могут попасться камни, ямы и пересеченная местность.

В этих случаях безопаснее ездить по дороге, избегая движение по гравию. Но зачастую такой прием используется для уменьшения давления воздуха в шинах и увеличения тяги, что делает вождение более плавным.

Движение по склону

Вождение по склону довольно опасно и требует практики. При наличии возможности, лучше избежать этого, хотя это не всегда получается. Учиться водить автомобиль Arctic Trucks по склону лучше по местности, где нет других препятствий. Нужно также учитывать, что места для вождения автомобиля Arctic Trucks необходимо больше из-за увеличенной колесной базы и ширины колеи.

Вождение по склону 25-30 градусов возможно, однако опасно и в первую очередь требует осторожности со стороны водителя, проверки давления в шинах, с целью минимизации вероятности сваливания. Ехать рекомендуется как можно медленнее на пониженной передаче, поскольку даже малейший камешек под колесом может привести к потере равновесия и устойчивости. Сперва лучше практиковаться на заснеженном склоне. Кроме того, возможно использование блокировок дифференциала для повышения сцепления с дорогой, однако это также требует дополнительной степени сноровки.

Вождение вброд/Пересечение рек

Особую осторожность стоит проявлять при вождении вброд, особенно если речь идет о ледниковых водах. Маршруты движения ТС предварительно должны быть тщательно отобраны и изучены. Это требует опыта, предпочтительно выбрать место реки, где русло широкое, но не глубокое. В случае сомнения следует проверить наличие других путей объезда или же посмотреть на преодоление реки другим ТС.

Особого внимания требует пересечение ледниковых рек, которые отличаются особенностью менять русла, что затрудняет условия движения, а песчаные и грязевые насыпи делает невозможным увидеть дно. В ледниковых реках не редки ямы и ухабы, которые при обнаружении можно засыпать песком, или же найти иной путь проехать. Во время движения важно иметь в виду, что обычно наименьшее количество воды в реках наблюдается в первой

половине дня. Рекомендуется перед пересечением задать пониженную передачу и избегать переключения. Медленное движение при выполнении этого условия позволяет проехать так, чтобы поток реки будет помощником, а не препятствием.

При отсутствии возможности пересечь реку лучше не рисковать, поскольку обратной возможности свернуть на берег не будет. После вождения в воде, особенно ледниковой, необходимо проверить, не попадала ли вода в трансмиссионное масло, а также проверить состояние всех универсальных шарниров и рулевых тяг. Осенью все транспортные средства, используемые для переправы через реки, также должны проходить процедуру проверки подшипников колес. Для большей безопасности рекомендуется также установить шноркель.

Вождение вблизи ледников

Преодоление ледника значительно отличается по характеру вождения от прочих видов вождения, и требует значительной внимательности и осторожности. Путешествие обычно занимает значительно больше времени, чем движение по стандартным дорогам, однако тем, у кого есть возможность опробовать свойства автомобиля в таких условиях, мы призываем не отказываться от такой возможности. Но при этом следует помнить, что неплохо было бы иметь в команде опытного водителя.

Первое путешествие по леднику может сравниться по ощущениям с путешествием по заснеженному склону, однако ледник таит в себе и другие опасности-трещины, которые могут быть смертельно опасны! Кроме того, сам заход на ледник, то место, где он заканчивается, переходя в нормальную поверхность, также скрывает тайны – невидимые водные каналы, пролегающие прямо рядом с поверхностью, трещины и отверстия.

Во многом на состояние и проходимость ледника влияет время года, к примеру, зимой, пересечь его значительно легче в силу того, что все трещины и канавы засыпаны снегом. У подножия ледника условия также не самые приятные, там скапливается глина и грязь,

которые образуются из-за постоянного движения ледника вниз по поверхности земли. Нежелательно в принципе пытаться переехать ледник, преодолевая грязь и глину, поскольку это неблагоприятно для тормозов и подшипников. Это не хорошо, если ваш автомобиль застрял в этой глине, это плохо для тормозов, рычагов и подшипников. Если вы собираетесь ехать по местности, ранее неизведанной, то лучше иметь с собой навигатор, он поможет вам выбрать правильный маршрут.

Если вы все-таки провалились в трещину, ни в коем случае не предпринимайте быстрых действий и не пытайтесь сразу из нее выбраться, первое, что стоит сделать – обследовать местность вокруг на наличие подобных трещин еще, так, чтобы ТС, которое будет помогать вам выбраться, не оказалось в такой же ситуации. Для этого, даже при обследовании поверхности рядом с автомобилем, следует передвигаться только со страховочным тросом, прикрепленным к машине.

При движении по скалам, руслам пересушенных рек и каменистой местности, следует идти рядом с автомобилем и внимательно следить за местоположением каждого колеса. Изменения угла наклона движения может предостеречь вас от повреждения днища автомобиля. Изменения угла наклона диска может помочь в обеспечении тяги и предотвращении удара нижней части автомобиля об горные породы. Лучше всего в таких условиях ехать на пониженной передаче и с включенной блокировки дифференциала.

Вождение по снегу

Хоть и считается, что техникой вождения по сугробам и сильно заснеженной трассе может овладеть далеко не каждый, на самом деле, это всего лишь дело практики, и стоит начинать с 33 и 35 колес, постепенно переходя на более сложные ТС. Ошибки на этапе обучения вполне естественны, поэтому, прежде чем куда-то отправляться, убедитесь в наличии ТС, готового вас вызволить из любого сугроба. Также стоит помнить о том, что универсальным рычагом в вождении является изменение давления в шинах.

Научиться этому нелегко, нужно чутко прислушиваться к оборотам двигателя и стараться минимизировать вращение шин. Это позволит вам лучше понять автомобиль и проехать в любых условиях.

Движение в условиях ограниченной видимости

Метель – одно из тех природных явлений, которые доставляют наибольшие неприятности водителям в дороге. В момент, когда снежный вихрь поднимается, видимость становится минимальной, что создает дополнительный фактор опасности при движении. В таком случае, прежде чем ехать вперед, стоит убедиться собственными глазами в том, что дорога чистая, или же, если пурга застала вас врасплох в темное время суток, следует воспользоваться дополнительными прожекторами.

Раздел 3. Регулировка давления в шинах

Снижение давления в шинах позволяет опытным водителям повысить проходимость своего транспортного средства. За счет этого увеличивается площадь соприкосновения с поверхностью и увеличивается тяга. Уменьшение давления воздуха необходимо при езде по рыхлому снегу, но также есть соблазн использовать этот ресурс во время езды по неровной дороге, что делает поездку мягкой / более плавной и комфортной для пассажиров. Это возможно, но нужно иметь в виду, что шины не предназначены специально для постоянной эксплуатации в спущенном виде, поэтому необходимо увеличить давление до нормального как можно скорее при выходе на нормальную поверхность и увеличении скорости. Следует также учитывать, что острые камни или другие жесткие объекты имеют больше вероятности нанести разрушительное воздействие при пониженном давлении. В летнее время снижение давления позволяет значительно уменьшить ущерб окружающей среде, силу воздействия ТС на почву. Опыт показывает, при движении по мягкому снегу, давление воздуха должно быть ниже на 0,2 бара, скорость, как правило, должна быть настолько снижена, чтобы обеспечить безопасность вождения. Если снег жесткий, скорость обычно увеличивается и опасность повреждения шин увеличивается.

Очень важно всегда следить за давлением в шинах. Вождение с более низким давлением воздуха находится на совести пользователя, и производитель не несет ответственности за повреждение шин при эксплуатации со сниженным давлением, ниже уровня, заявленного производителем.

Также нужно помнить, что при движении с пониженным уровнем давления в шинах существует опасность прилегания покрышки к ободу. Полная потеря давления в шинах зачастую случается при движении по склону, в момент вхождения в резкий поворот или же при резком проваливании в глубокий снег.

Если же покрышка все-таки полностью спущена и фактически вышла из-под обода или неплотно к нему прилегает, то следует выровнять ее относительно обода следующим образом: взять лопату и подкопать нужное пространство для нее под колесом, после чего медленно набрать компрессором воздух в ней. Если воздух из покрышки больше не выходит наружу, продолжит накачивать компрессором шину до придания ей нормального размера. Иногда можно обойтись и маленьким компрессором.

Раздел 4. Особенности ремонта шин

Даже если у вас с собой нет запасного колеса необходимого размера, всегда следует иметь с собой набор для ремонта шин, при помощи этого набора можно легко ликвидировать даже большие трещины на покрышках и продолжить безопасную поездку. Отметим также, что ремонт бескамерных шин довольно легко для тех, кто умеет пользоваться набором. В наборе есть полосы с резиновыми пробками, как правило, предварительно покрытые клеем. Поверхность липкая и проклеенная с двух сторон. Также в набор входит специальный «шприц» зонд, который позволяет «залить» трещину на шине.

После того как вы «залили» необходимое количество клея в образовавшуюся трещину с помощью резиновой полосы (если он имеет пластиковую крышку, пожалуйста, удалите пластик) введите иглу в образовавшуюся трещину. Выдавите немного клея из бутылки на резиновые полосы и надавите на них, при этом,

оставив часть резинки снаружи. Затем медленно удалите иглу, придерживая при этом резиновую полосу, чтобы она не вытягивалась обратно за иглой. Если этого недостаточно, повторите процесс еще раз, пока не получите удовлетворительный результат. Если отверстие слишком велико, используйте специальные заплатки с внутренней стороны шины, предварительно сняв шину с колеса.

Если возможно, постарайтесь удерживать давление в шинах на уровне 3-5 фунтов на дюйм квадратный во время ремонта. Также рекомендуется держать резиновые полосы в тепле внутри транспортного средства или во внутреннем кармане, пока вы в них не нуждаетесь, если температура на улице значительно ниже нуля. Не используйте клей и никогда не вставляйте резиновую полосу в бутылку с клеем, поскольку это может привести к разрушению клея внутри.

При осуществлении более сложного ремонта – в случае, если покрышка отходит от обода/диска с обеих – внутренней и внешней сторон, то лучше удалить шину, положить ее на ровную и твердую поверхность, после чего необходимо перевернуть шину и поставить ее так, чтобы она опиралась, к примеру, на лопату в снегу. Внутренняя сторона шины будет удерживать ее, а внешняя сторона должна свиснуть к ободу. Когда внешняя сторона уплотнится, можно добавить давления на 1 дюйм. Если же этот эффект не достигнут, и шина не уплотнилась, возможно воспользоваться также и ремнем или жгутом и намотать его на шину.



Некоторые используют газ, для того чтобы быстро восстановить давление в шинах. Это небезопасно и может навредить как самой покрышке, так и людям, задействованным в этом.

Если же обеспечить полное прилегание шин к диску невозможно, можно «сварить» их в единое целое. Одним из методов является склеивание покрышки и диска при помощи полиуретанового

герметика, или же сделать зазубрины на колесе, чтобы предотвратить «зажевывание» покрышки колесом. Особенно велика вероятность, когда используются совершенно новые легкосплавные диски, однако пройдя период «обкатки» они становятся такими же безопасными, как и остальные.

Раздел 5. В экстренном случае

В случае если автомобиль застрял, не стоит паниковать. Даже очень оснащенный и проходимый автомобиль может застрять в снегу, в большей степени это зависит от опытности водителя. Конечно, опыт приходит не сразу и нужно внимательно прислушиваться к своему автомобилю, прежде чем понять его. Нужно научиться регулировать давление в шинах и доводить его до уровня, нужного в конкретной дорожной ситуации. Если вы застряли, попробуйте раскатать автомобиль и заехать на вершину сугроба. Однако не стоит слишком увлекаться и помнить о том, что лучше иногда остановиться и вернуться на прежний маршрут, чем еще больше увязнуть.

Важно также знать особенности буксировки автомобиля Arctic Trucks.

Буксировка должна осуществляться по возможности только вперед, поскольку в связи с особенностями подвески и трансмиссии буксировка назад становится опасной для автомобиля. Буксировать автомобиль лучше находясь лицом к нему, то есть развернуть автомобиль с лебедкой лобовым стеклом по направлению к буксируемому ТС. Осуществлять буксировку следует только при помощи буксировочного троса.

И помните, отправляясь в путешествие, обязательно сообщите об этом родным и близким. Ознакомьтесь с прогнозами погоды, и, исходя из этого, возьмите необходимое оборудование. Если вдруг что-то пошло не так, лучше сократить маршрут поездки или же вовсе ее отменить. Если произошел несчастный случай или автомобиль застрял, иногда лучше оставаться в автомобиле до тех пор, пока местность вокруг обследуют. Постарайтесь сообщить о сложившемся происшествии специальным службам, сохранять спокойствие

и не нервничать. В случае если автомобиль застрял в снегу, очевидно, что ветер быстро будет засыпать его и охлаждать, поэтому не глушите двигатель. Сохраняйте здравый рассудок, пока у вас есть кров, пища и одежда – вы в безопасности.

Техническое обслуживание

Операции технического обслуживания:

I = Проверка, ремонт либо замена при необходимости

R = Замена, изменение или смазка

L = Смазка

T = Затяжка указанным крутящим моментом

ПЕРИОДИЧНОСТЬ ОБСЛУЖИВАНИЯ:		ПОКАЗАНИЯ ОДОМЕТРА								МЕСЯЦЫ	
(Показания одометра или число месяцев, в зависимости от того, что наступит раньше.)		x 1 000 км	10	20	30	40	50	60	70		80
		x 1 000 миль	6	12	18	24	30	36	42		48
ОСНОВНЫЕ КОМПОНЕНТЫ ДВИГАТЕЛЯ											
1	Приводные ремни	Бензиновый двигатель		I		I		I		I	24
		Дизельный двигатель	Первая проверка через 100 000 км или 72 месяца, через 100 000 км проверка каждые 20 000 км или 12 месяцев								
2	Моторное масло	Двигатель 1GR-FE	R	R	R	R	R	R	R	R	12
		Двигатель V35A-FTS	Замена после напоминания о техническом обслуживании.								
		Двигатель F33A-FTV	Замена после напоминания о техническом обслуживании.								
3	Масляный фильтр	Двигатель 1GR-FE	R	R	R	R	R	R	R	R	12
		Двигатель V35A-FTS	Замена после напоминания о техническом обслуживании.								
		Двигатель F33A-FTV	Замена после напоминания о техническом обслуживании.								

4	Система охлаждения и обогрева					I				I	24
ПЕРИОДИЧНОСТЬ ОБСЛУЖИВАНИЯ:		ПОКАЗАНИЯ ОДОМЕТРА									МЕСЯЦЫ
(Показания одометра или число месяцев, в зависимости от того, что наступит раньше.)		x 1 000 км	10	20	30	40	50	60	70	80	
		x 1 000 миль	6	12	18	24	30	36	42	48	
ОСНОВНЫЕ КОМПОНЕНТЫ ДВИГАТЕЛЯ											
5	Охлаждающая жидкость двигателя (включая жидкость в промежуточном охладителе)					I				I	–
6	Шланги и соединения системы охлаждения моторного масла (двигатель 1GR-FE)					I				I	24
7	Выпускные трубы и крепления			I		I		I		I	12
СИСТЕМА ЗАЖИГАНИЯ											
8	Свечи зажигания	Двигатель 1GR-FE	Замена через каждые 100 000 км								–
		Двигатель V35A-FTS							R		–
9	Шланги системы DPF для проверки давления выпуска (дизельный двигатель, для двигателей EURO V)		–								R: 36
10	Аккумуляторная батарея		I	I	I	I	I	I	I	I	12
ТОПЛИВНАЯ СИСТЕМА И СИСТЕМА СНИЖЕНИЯ ТОКСИЧНОСТИ ВЫХЛОПНЫХ ГАЗОВ											
11	Топливный фильтр (бензиновый двигатель)		–								96
12	Система впрыска топлива (двигатель V35A-FTS)		Добавляйте очиститель системы впрыска в топливный бак каждые 10 000 км.								–

13	Отстойник водоотделителя (дизельный двигатель)		I	I	I	I	I	I	I	I	12
ПЕРИОДИЧНОСТЬ ОБСЛУЖИВАНИЯ:		ПОКАЗАНИЯ ОДОМЕТРА									МЕСЯЦЫ
(Показания одометра или число месяцев, в зависимости от того, что наступит раньше.)		x 1 000 км	10	20	30	40	50	60	70	80	
		x 1 000 миль	6	12	18	24	30	36	42	48	
ТОПЛИВНАЯ СИСТЕМА И СИСТЕМА СНИЖЕНИЯ ТОКСИЧНОСТИ ВЫХЛОПНЫХ ГАЗОВ											
14	Фильтр очистки воздуха (включая проверку предварительного воздухоочистителя, при наличии)	Бензиновый двигатель		I		R		I		R	I: 24 R: 48
		Дизельный двигатель для России	I	I	R	I	I	R	I	I	I: 12 R: 36
		Дизельный двигатель за исключением России	Проверка через каждые 5 000 км Замена через каждые 30 000 км								I: 6 R: 36
15	Измеритель потока воздуха (дизельный двигатель для России)	Прерывисто подавайте воздух на датчик в течение приблизительно 30 с через каждые 100 000 км или 6 месяцев									
16	Дымление дизельного двигателя (дизельный двигатель)				I					I	48
17	Крышка заливной горловины топливного бака, топливопроводы, соединения и клапан контроля паров топлива (бензиновый двигатель)				I					I	24
18	Крышка заливной горловины топливного бака, топливопроводы и соединения (дизельный двигатель)				I					I	24
19	Угольный фильтр (бензиновый двигатель)				I					I	24
ШАССИ И КУЗОВ											

Руководство по эксплуатации Toyota Tundra AT37

20	Педаля тормоза и стояночный тормоз	I	I	I	I	I	I	I	I	6	
ПЕРИОДИЧНОСТЬ ОБСЛУЖИВАНИЯ:		ПОКАЗАНИЯ ОДОМЕТРА								МЕСЯЦЫ	
(Показания одометра или число месяцев, в зависимости от того, что наступит раньше.)		x 1 000 км	10	20	30	40	50	60	70		80
		x 1 000 миль	6	12	18	24	30	36	42		48
ШАССИ И КУЗОВ											
21	Тормозные колодки и тормозные диски	I	I	I	I	I	I	I	I	6	
22	Тормозная жидкость	I	I	I	R	I	I	I	R	I: 6 R: 24	
23	Трубки и шланги тормозной системы		I		I		I		I	12	
24	Вакуумный насос (дизельный двигатель)	Проверка через каждые 200 000 км								–	
25	Жидкость усилителя рулевого управления	I	I	I	I	I	I	I	I	6	
26	Рулевое колесо, привод и редуктор рулевого управления	I	I	I	I	I	I	I	I	6	
27	Смазка карданных валов	L	L	L	L	L	L	L	L	6	
28	Болты карданных валов	T	T	T	T	T	T	T	T	6	
29	Чехлы карданных валов	I	I	I	I	I	I	I	I	6	
30	Чехлы ведущего вала		I		I		I		I	24	
31	Шаровые шарниры и пыльники подвески	I	I	I	I	I	I	I	I	6	
32	Жидкость для автоматической трансмиссии				I				I	24	

Руководство по эксплуатации Toyota Tundra AT37

33	Шланги и соединители охладителя жидкости для автоматической трансмиссии				I					I	24
34	Масло в раздаточной коробке				I					I	48
ПЕРИОДИЧНОСТЬ ОБСЛУЖИВАНИЯ:		ПОКАЗАНИЯ ОДОМЕТРА									МЕСЯЦЫ
(Показания одометра или число месяцев, в зависимости от того, что наступит раньше.)	x 1 000 км	10	20	30	40	50	60	70	80		
	x 1 000 миль	6	12	18	24	30	36	42	48		
ШАССИ И КУЗОВ											
35	Масло для переднего дифференциала		I		R		I		R		I: 12 R: 48
36	Масло для заднего дифференциала		I		R		I		R		I: 12 R: 48
37	Передняя и задняя подвески	I	I	I	I	I	I	I	I		6
38	Шины и давление воздуха	I	I	I	I	I	I	I	I		6
39	Световые приборы, звуковой сигнал, стеклоочистители и омыватели	I	I	I	I	I	I	I	I		6
40	Фильтр кондиционера		R		R		R		R		–